



BMK5

MÁQUINA EQUILBRADORA AUTOMÁTICA PARA ROTORES

Máquina equilibradora dinámica automática. Ideal para equilibrar cualquier tipo de rotor. Las principales aplicaciones se encuentran en el campo de los motores eléctricos para uso doméstico, herramientas eléctricas e industria automotriz. La máquina se puede entregar (a pedido) con fresas "V" o polares. La interfaz con el operador es un ordenador (PC con entorno Windows NT™). Las características principales de esta máquina son su alto nivel de flexibilidad y los cambios rápidos de producción. Tiene un concepto de fabricación modular. La manipulación de las piezas por parte del Pick and Place se efectúa con una pinza doble. Su configuración estándar es con fresado en longitud y profundidad. Tiene la posibilidad de ser equipada con una completa gama de accesorios para satisfacer todas las exigencias del cliente.



- Ajuste automático
- No se requiere un operador especializado
- Fácil de utilizar
- Interfaz operador basada en un ordenador personal
- Cambio de producción fácil y rápido
- Alto nivel de fiabilidad
- Programas de diagnóstico y de mantenimiento preventivo
- Orientada al usuario
- Alto nivel de repetibilidad y precisión de la medición del desequilibrio
- Fácil de integrar en cualquier tipo de línea de producción



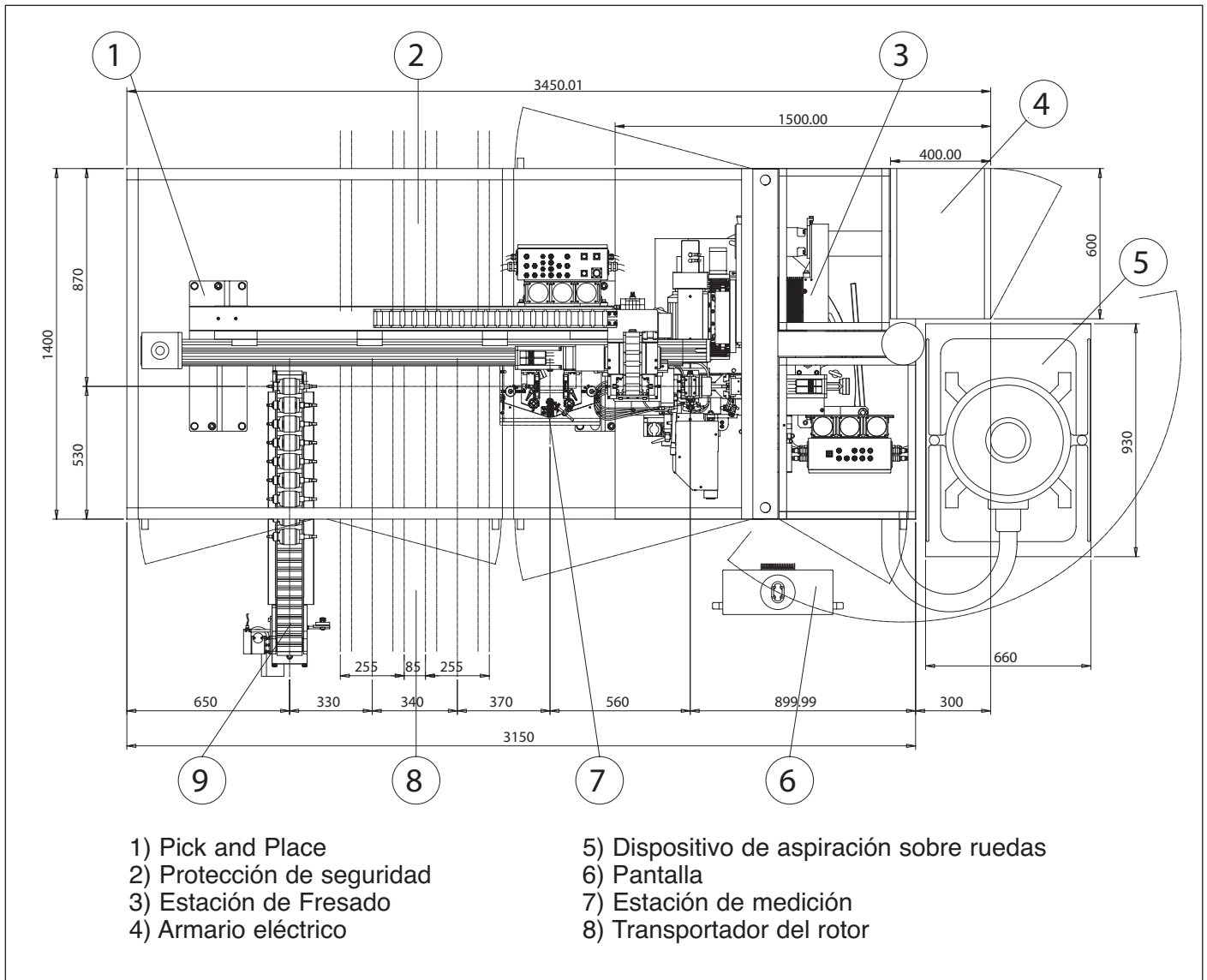

Datos Técnicos	Accesorios
Piezas trabajables :	
Peso máximo de los rotores: 3Kg.	Transportador de piezas de descarte
Diámetro del rotor 10 - 80mm	Sistema de aspiración de las astillas de fresado
Altura de laminación paquete: 10 - 100mm	SPS/SW e impresora
Duración del ciclo : 14.5 s	Módem con servicio a distancia
Mandado por : ordenador (PC)	Paquete software
Precisión de la medición : 0.1gmm/Kg max	Dispositivo para equilibración de rotores con ranuras oblicuas
Método de equilibración : Fresado polar o vectorial en longitud y en profundidad	motores con ranuras (-16 - + 18)
Dimensiones de la máquina (mm) :1400 x 3500 x h 2000 mm	

Las especificaciones pueden ser sometidas a cambios sin aviso - © 2002 Balance Systems – Impreso en Italia M0130E

Balance Systems s.p.a.
 via Ruffilli, 2/4
 20060 Pessano con Bornago
 (Milano) Italy
 Tel. +39.029 504 955
 Fax +39.029 504 977
 E-mail: info@balancesystems.it
 www.balancesystems.com



Balance Systems